

EL EDIFICIO DE LA DELEGACIÓN DE HACIENDA DE MÁLAGA. DE LAS POLÍTICAS CENTRALISTAS A LA INFLUENCIA INTERNACIONAL

Antonio Jesús SANTANA GUZMÁN

Resumen

El rápido crecimiento económico de la provincia de Málaga desde finales de la década de los cincuenta provocó la necesidad de ampliar las instalaciones de la Delegación de Hacienda. Para ello se presentó una serie de planes que fueron evolucionando formalmente. El primer modelo, enviado desde Madrid (1966), no se ejecutó; ese mismo, tomó forma posteriormente en Badajoz (1967). Excepcionalmente el encargo pasó a mano de los arquitectos de Málaga Caballero Monrós y Dorronsoro Fernández, que en su primer plan (1972) continuaron la línea propuesta por la capital, para luego presentar un proyecto totalmente distinto (1972-1973), inspirado en tendencias internacionales, concretamente en la arquitectura de Marcel Breuer.

Palabras clave: Málaga, arquitectura, Movimiento Moderno, hormigón armado, urbanismo, siglo XX, Eduardo Caballero Monrós, José Luis Dorronsoro Fernández, Marcel Breuer.

Abstract

The fast growth of the Malaga region at the end of the fifties caused the need to enlarge the building of the Regional Office of the Treasury. For this purpose several plans were submitted which were formally evolving. The first model, sent from Madrid (1966), was not implemented and was later developed in Badajoz (1967). Exceptionally, the assignment was handed to the architects Caballero Monrós and Dorronsoro Fernández from Malaga who, in their first plan (1972), followed the Madrid proposal and then presented a completely different project (1972-1973) inspired on international trends, particularly on Marcel Breuer's architecture.

Keywords: Malaga, architecture, Modern Movement, reinforced concrete, urban planning, 20th century, Eduardo Caballero Monrós, José Luis Dorronsoro Fernández, Marcel Breuer.

1. INTRODUCCIÓN

La Delegación de Economía y Hacienda de Málaga es uno de los edificios públicos más notables realizado en la capital de la Costa del Sol en la década de los años 70 del siglo XX; acoge además las dependencias de la Agencia Estatal Tributaria. Su ubicación es hoy pleno centro de la ciudad y en su época límite del Casco Histórico, erigido en la 'otra' ribera del Río Guadalmedina como pieza clave de lo que iba a ser el segundo núcleo neurálgico y administrativo de la ciudad; su mo-

dero alzado destacaba sobre las viviendas que aún coexistían en el barrio del Perchel. Su acceso principal abre a la Avenida de Andalucía, a través de la cual se continúa el histórico eje Parque-Alameda.

Antes las citadas competencias se desarrollaban en el Palacio de la Aduana, compartiendo espacio con el Gobierno Civil de la Provincia. Esta situación problemática ya hizo pensar en 1963 en una solución para trasladarse a un nuevo emplazamiento¹, redactándose así en 1965 la posible construcción de un edificio de nueva planta², pero entre este primer arranque y la construcción de la actual Delegación (1975-1979), pasarían veinte años en los que se plantearían diversos proyectos y ubicaciones.

2. EL SOLAR DEL CENTRO HISTÓRICO

El primer anteproyecto, firmado en Madrid a abril de 1966 por el Arquitecto Jefe de la Sección de Proyectos y Obras, Ricardo Teruel Hernáiz³, se situaría en la confluencia de la Calle Vendeja y la Avenida Manuel Agustín Heredia, un solar triangular junto al Puerto. Responde a un concepto funcional: un bloque horizontal (semisótano +baja +1), con desarrollo casi cuadrado, destinado al uso público donde se ubicaría el acceso principal y los patios para las diversas operaciones; y una torre con pasillo (semisótano +baja +7) que distribuiría despachos a ambos lados hasta completar el programa de necesidades; esta tipología se mantendrá a lo largo de los distintos proyectos presentados para Málaga. Sus fachadas resaltan las líneas perpendiculares a través de la horizontalidad de los antepechos y los grandes vanos longitudinales acristalados y la verticalidad con los pilares que los separan. El ingreso quedaría centrado con respecto a los dos volúmenes (Fig. 1).

Esta propuesta provenía de la política centralista del Estado, proyectando las diversas Administraciones, desde sus oficinas principales, los planes a construir en las provincias. Posteriormente, en noviembre de 1967, se redactaría en Madrid el proyecto definitivo de la Delegación de Hacienda de Badajoz (baja +7)⁴, firmado

¹ Vid. Archivo de la Delegación de Hacienda de Málaga (A.D.H.M.), carpeta (c/) 16, *Nueva Delegación. Anteproyecto*, «Anteproyecto de construcción de edificio para la Delegación de Hacienda en Málaga (Muelle de Heredia)», Madrid, Subdirección de Obras y Asuntos Generales, 1966. Agradecimientos a Carlos Gutiérrez de Pablo, Arquitecto de la Unidad Técnico Facultativa (U.T.F.) de la Delegación de Hacienda de Málaga y Ricardo Tejero Mateo, Aparejador de las obras del edificio.

² A.D.H.M., «Plano de situación actual y estudio de la posible ordenación de un edificio de nueva planta con destino para la Delegación de Hacienda en Málaga, así como un grupo de viviendas y locales comerciales para el patronato de casas y funcionarios del ministerio de hacienda», Madrid, Subdirección de Obras y Asuntos Generales, 1965.

³ A.D.H.M., c/16, «Anteproyecto de edificio para Delegación de Hacienda en Málaga», Madrid, Subdirección de Obras y Asuntos Generales, abr. 1966 [planos]. Ricardo Teruel Hernáiz (Badajoz, 02-02-1926 – 27-09-1989) se graduó en la E.T.S. de Arquitectura de Madrid (14-01-1957). Agradecimientos a Mónica Fernández Ferreras, Técnico Auxiliar del Servicio Histórico de la Fundación Arquitectura del Colegio Oficial de Arquitectos de Madrid (F.A.R.Q. C.O.A.M.).

⁴ A.D.H.M., c/14, *Nueva delegación. Varias. Badajoz. Delegaciones*, ESTELLÉS y TERUEL, «Proyecto de Edificio para Delegación de Hacienda en Badajoz», Madrid, nov. 1967 [planos].

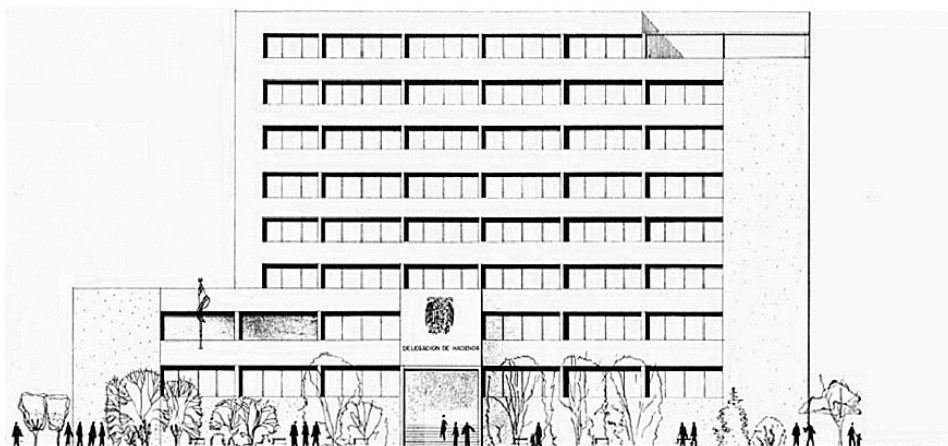

FIG. 1. R. Teruel, anteproyecto para Delegación en Málaga, abril de 1966. Alzado principal.

además de por Ricardo Teruel por Juan Francisco Estellés Zapata⁵, Arquitecto de Hacienda. El inmueble extremeño se construyó basándose en el proyecto tipo enviado desde Madrid (Fig. 2).

3. LA AGRUPACIÓN DE DIVERSOS EDIFICIOS ADMINISTRATIVOS

A finales de los 60 se estaba preparando, por parte del Instituto Nacional de Urbanización (I.N.U.R.), la conclusión del nuevo Polígono Residencial del Instituto Nacional de la Vivienda. Su finalidad era permeabilizar el Centro Histórico de Málaga hacia el oeste, tomando como eje principal la Alameda, cortada en la zona occidental del río por la ubicación del barrio del Perchel que disponía su cuadrícula oblicuamente. Igualmente existía otro interés, la descentralización de la parte antigua de la ciudad ubicando las nuevas administraciones y servicios en el nuevo eje.

Las parcelas 54 y 55 de esta 'Prolongación' fueron adquiridas por el Estado para erigir el edificio de las Delegaciones Ministeriales y Organismos Autónomos (actual de Servicios Múltiples) formando una manzana única junto a la 56, adquirida *con destino a la construcción de un nuevo edificio para la Delegación de Hacienda en dicha provincia*⁶. En 1971, un año antes de la compra de este

⁵ J. F. Estellés Zapata (Valencia, 02-06-1939) se graduó en la E.T.S. de Arquitectura de Madrid (14-08-1965).

⁶ En virtud del Acuerdo del Consejo de Ministros reunidos el 12-05-1972, *vid.* A.D.H.M., c/6, *Nueva Delegación. Historial y Correspondencia*, «Proyecto del escrito del Excmo. Sr. Ministro de Hacienda al Excmo. Sr. Ministro de la Vivienda sobre la adquisición a favor del Estado de la parcela n.º 4 del Polígono 'Alameda', en Málaga, con destino a la construcción de un nuevo edificio para Delegación de Hacienda», Madrid, jun. 1972, p. 1.



FIG. 2. R. Teruel y J. Estellés, *Delegación de Hacienda de Badajoz*, noviembre de 1997.
Fachada principal.

‘primer solar’ –parcela 56–, Rafael Candel Comas⁷, Subdirector General de Coordinación de Edificios Administrativos de la Dirección General del Patrimonio, encargaría a los Arquitectos de Hacienda en Málaga, José Luis Dorronsoro Fernán-

⁷ R. Candel Comas (02-02-1937) se graduó en la E.T.S. de Arquitectura de Barcelona (31-10-1960).

dez⁸ y Eduardo Caballero Monrós⁹, esta nueva Delegación. En el anteproyecto, fechado en Málaga a febrero de 1972, trabajaron *en cierta colaboración con el Arquitecto Hernández Gil*¹⁰ *que proyectaba el edificio de servicios múltiples*¹¹ –el ‘Edificio negro’, actual Avenida de la Aurora, 47–; Hacienda ocuparía el extremo más oriental del solar. Esta propuesta, guarda relación con el inmueble de la Avenida de Heredia, principalmente en el tratamiento de las fachadas en las que se dispondrían de nuevo vanos horizontales, cambiando sólo en la planta superior, reservada a viviendas, que se retranquearían, disponiendo al exterior una serie de lamas verticales a modo de celosías para conseguir un ambiente más privado, así mismo se desarrollaría a través de dos volúmenes insertados que distribuyen sus plantas similarmente al proyecto de 1966. Aparecen muchas correcciones a lápiz sobre casi todos los planos, además de anotaciones a mano para detalles y/o futuros cambios; se destaca la propuesta de elevación del alzado principal (bajo +7) –perfilada tan sólo– en lo que podrían ser hasta tres pisos, sin igualar la cota del de Servicios Múltiples. Esto se puede poner en relación con la idea de Dorronsoro de aprovechar al máximo la edificabilidad del terreno¹², estrategia que desarrollaría posteriormente en el inmueble finalmente construido (Fig. 3).

Relacionado con este solar 56, existen unos planos (baja +3) con una sección a lápiz en uno de ellos, y una nota manuscrita que indica: *Croquis de D. Rafael Candel*¹³. Estos diseños presentan plantas muy sencillas, con patio interior en la baja, algo descentrado, y terrazas ajardinadas en la tercera. Posiblemente, los planos de Candel fuesen remitidos a Caballero y Dorronsoro con la solicitud del anteproyecto, o bien se adjuntasen a la carta firmada a 21 de marzo de 1972 que se *acompañaba de una lista de sugerencias de cambio*¹⁴ para el proyecto ya presentado, es decir, que fueron realizados entre 1971 y 1972, como una idea a desarrollar en el plan que solicitaba o como explicación visual de las modificaciones a realizar.

4. LA UBICACIÓN DEFINITIVA: UN SOLAR MÁS ‘NOBLE’

La decisión del cambio de ubicación fue debida a Alberto Monreal Luque, Ministro de Hacienda, quien al visitar en 1972 el primer solar y pasar por delante del

⁸ J. L. Dorronsoro Fernández (Granada, 1929-2001) se graduó en la E.T.S. de Madrid (1957) y consiguió el título de Doctor (1960).

⁹ E. Caballero Monrós (Barcelona, 18-03-1926) se graduó en la E.T.S. de Arquitectura de Barcelona (15-10-1951) y consiguió el título de Doctor (1963).

¹⁰ D. Hernández Gil (Cáceres, 1934) se graduó en la E.T.S. de Arquitectura de Madrid (jun. 1962).

¹¹ CABALLERO MONRÓS, E., «Aniversario Delegación Hacienda», ponencia de la *Sesión conmemorativa del 25.º aniversario del edificio de la Delegación de Hacienda. Mesa redonda a cargo de los ejecutores del edificio*, Málaga, 14-04-2004, s.p.

¹² Agradezco estos datos a José Luis Dorronsoro Arigo, Arquitecto, hijo de J. L. Dorronsoro Fernández.

¹³ A.D.H.M., c/16, «Croquis de D. Rafael Candel», s.l., s.a. [4 planos].

¹⁴ CABALLERO MONRÓS, E., «Aniversario Delegación...», *op. cit.*, s.p.

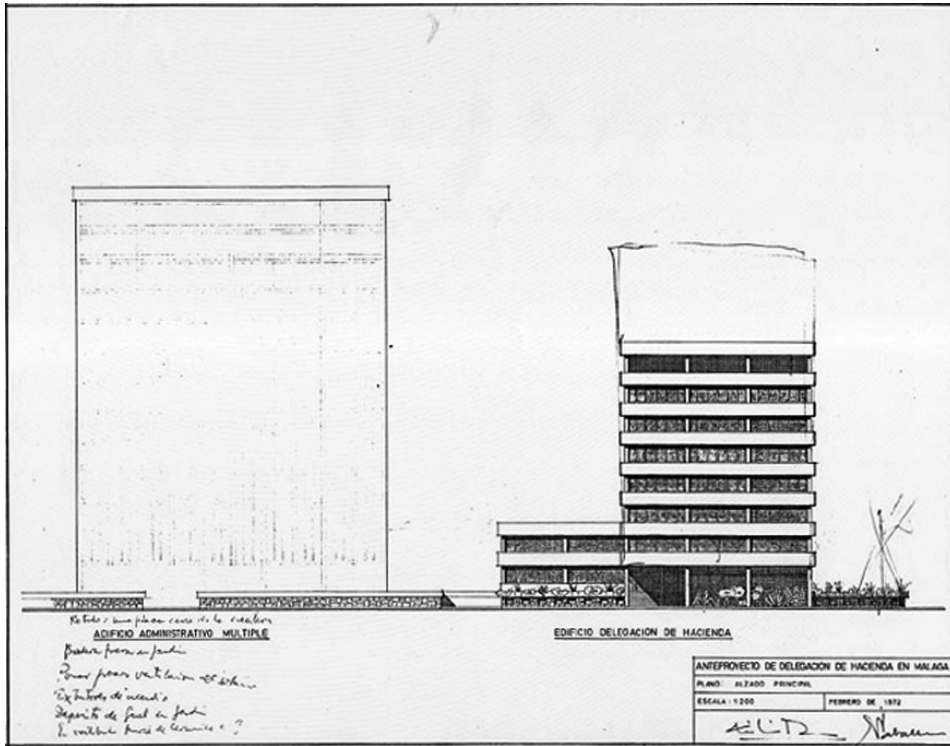

FIG. 3. E. Caballero y J. L. Dorronsoro, anteproyecto para Delegación en Málaga, febrero 1972. Alzado principal.

actual decidió solicitar al Ministerio de la Vivienda el cambio de la parcela 56 por la 4, adyacente al río; Caballero recuerda que no fue del agrado de Monreal la distancia existente con el Centro de la ciudad¹⁵. Esto debía ocurrir en mayo de 1972 ya que existe un documento fechado a 20 de ese mismo mes¹⁶, en el que se hace mención a las condiciones de edificabilidad en el nuevo espacio: un cuerpo inferior al que se le añada una torre, con cuatro y quince alturas respectivamente. Tras la mesa redonda del 25.º aniversario del edificio de Hacienda, en 2004, el Delegado de la Agencia Estatal Tributaria afirmó: *Al ministro le gustó el sitio por considerarlo más digno, noble y serio para el edificio*¹⁷. El borrador oficial para la solicitud de la permutua entre ministros se fecha en junio de 1972. En él se expone la falta de edificabilidad en las parcelas 54 y 55 para Delegaciones Ministeriales, y la necesidad de hacer uso también de la 56, aunque resulta más interesante el siguiente argumento:

¹⁵ Agradezco estos datos a E. Caballero Monrós.

¹⁶ A.D.H.M., c/6, «Nota sobre la información obtenida en la Gerencia de Urbanización relativa al Polígono 'Alameda' en Málaga», Madrid, 20-05-1972.

¹⁷ ROCHE, A., «Un edificio muy rentable», *Diario Sur*, Málaga, 7-05-2004, p. Ciudadanos Málaga 6.

...este Ministerio ha estimado conveniente el prever con una amplia visión de futuro la expansión de los Servicios de la Delegación de Hacienda en Málaga, teniendo en cuenta el ritmo de expansión económica existente en dicha Provincia, que plantea la necesidad de adecuar a la misma los medios de que debe disponer la Administración Territorial Tributaria¹⁸.

Asimismo en la reunión celebrada el 25 de mayo se solicita formalmente dicha permuta, indicándose *la necesidad de disponer de amplios aparcamientos, no sólo [sic] para los efectivos de personal [...] sino también para los contribuyentes*. Por ello es posible que los planos sin firmar, fechados en Madrid a junio de 1972, en los que tan sólo aparecen tres plantas de sótano, fuesen remitidos como ayuda para el diseño a plantear. Según Caballero, es probable que estas trazas fueran realizadas por la oficina de Ricardo Teruel. Esta idea es bastante acertada, ya que seguía las política centralista del Estado; no se puede olvidar que el encargo personal realizado por Candel a Dorronsoro y Caballero fue algo casi excepcional. En el citado borrador se indica que *la ordenación de volúmenes se ajustará estrictamente a la modulación establecida por la Junta Coordinadora de Edificios Administrativos, y se dispondrá en la forma que se indica en el plano adjunto¹⁹*; al no encontrarse dicho esquema unido al escrito es probable que el uso del singular sea un error y se refiera a los tres planos de sótanos ya mencionados.

Para lograr la aprobación de dicho plan eran necesarios algunos cambios, entre ellos la edificabilidad que mantenía los metros cuadrados aunque reduciendo la altura máxima de quince a once plantas, siendo posible gracias al garaje bajo rasante, que no restaría así espacio para Delegación; asimismo el uso del inmueble pasaba de comercial y residencial a administrativo. Esta nueva función de carácter público promovió que se solicitara una *reconsideración del precio asignado a la parcela*. En junio los arquitectos pedirían permiso para los sondeos del terreno.

4.1. El boceto con el bloque laminar en la fachada norte

En el primer boceto para esta parcela aparece un gran volumen horizontal y un bloque laminar que se levanta en su parte posterior (fachada norte)²⁰. Se trata de un esbozo anterior a la consolidación del estudio, por lo que debió realizarse entre mayo –propuesta de permuta– y diciembre de 1972 –primer anteproyecto del segundo solar–, que guarda poca relación con el alzado construido, tan sólo el desarrollo en dos volúmenes. Este boceto no pasó a realidad (Fig. 4).

A pesar de su mínimo desarrollo, se destaca la importancia de las horizontales en las fachadas, donde se diferenciarían las plantas superiores de ambos módulos, que parecen cerrarse con terrazas cubiertas. En el acceso principal, de doble vano, que aún no se cubre con marquesina, se distinguen dos motivos en los laterales; probablemente desde un principio se pensó decorar la entrada con elementos plásti-

¹⁸ A.D.H.M., c/6, «Proyecto del escrito...», *op. cit.*, p. 1.

¹⁹ *Ibidem.*, p. 2.

²⁰ A.D.H.M., c/16, s.l., s.a. [plano].



FIG. 4. E. Caballero y J. L. Dorronsoro, boceto para Delegación en Málaga, 1972.

cos, ya que las administraciones de este período solían acoger relieves y emblemas relacionados con su propiedad y función. En su fachada occidental se dispondría el acceso para vehículos. Parece claro que en un principio el inmueble iba a seguir las pautas de los anteriormente proyectados. La idea de trasladar el bloque laminar a la fachada sur fue indicada por Candel a los arquitectos; Caballero afirma que este cambio fue todo un acierto²¹.

5. EL INMUEBLE DE CABALLERO Y DORRONSORO

5.1. Composición de volúmenes

La orden de redacción del plan vino dada a los arquitectos a mediados de septiembre de 1973, pudiendo realizarlo en cuestión de dos meses *gracias a que ya con anterioridad habían ido resolviendo muchos puntos necesarios de diseño y cálculo y preparando algún material de trabajo*²². Así el proyecto de junio de 1973, se basa, *con las debidas rectificaciones* en el anteproyecto de diciembre de 1972. Un elemento vertical, a modo de torre, descansa sobre uno bajo de mayor desarrollo en planta, remitiendo así a las primeras ideas, ya que el programa de necesidades

²¹ CABALLERO MONRÓS, E., «Aniversario Delegación...», *op. cit.*, s.p.

²² A.D.H.M., c/4, *Nueva Delegación. Documentos. Proyecto*, CABALLERO, E. y DORRONSORO, J. L., «Proyecto de Delegación de Hacienda de Málaga. Memoria», Málaga, nov. 1973, p. 1.

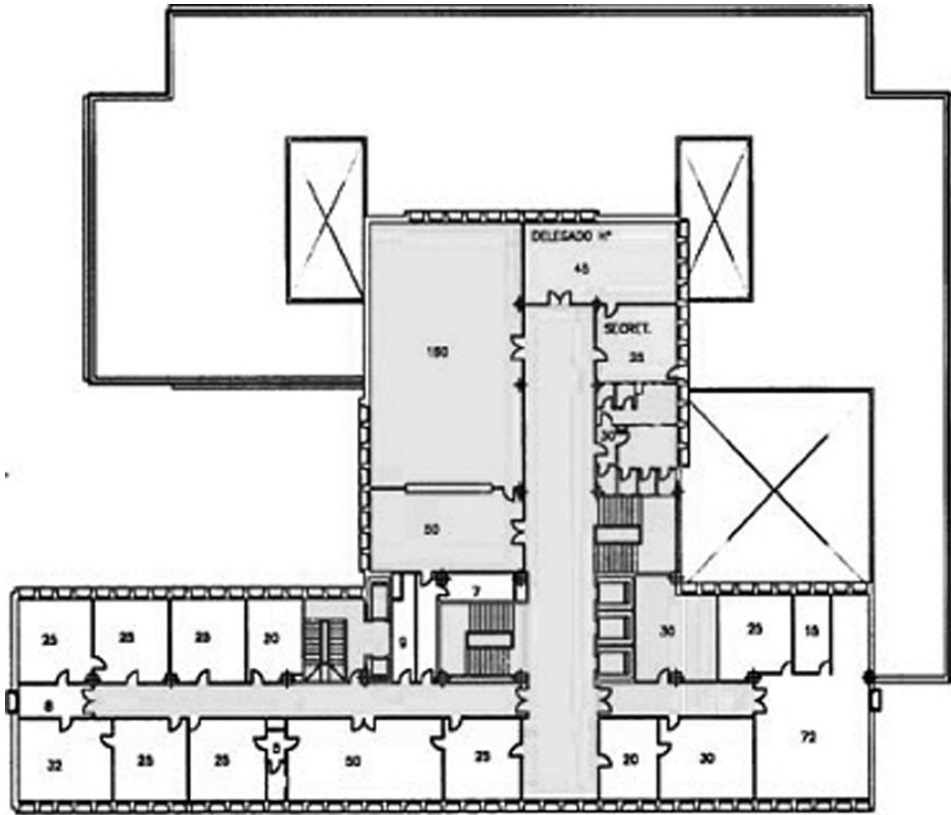

FIG. 5. E. Caballero y J. L. Dorronsoro, *Delegación de Hacienda en Málaga, 1975-1979. Planta tercera.*

era muy parecido. El volumen más horizontal, denominado por Caballero *cuerpo compacto cúbico*, acoge desde el tercer sótano hasta la tercera planta. Se ha querido romper la continuidad de las caras de los paralelepípedos. Las esquinas del flanco norte al haber sido retranqueadas en plantas han duplicado sus aristas. El *bloque laminar* (alzado sur), ha sido levemente desplazado hacia el oeste, alejándose de la línea de la fachada oriental y superando la occidental del volumen horizontal, del que se separa en esta parte a través de un patio abierto; a este espacio le corresponde casi simétricamente otro interior de similares dimensiones. También existen dos patios menores. El espacio comprendido entre estos vacíos se eleva en la última planta de este cuerpo –tercera–, de dimensiones más reducidas y espacio de transición entre ambos volúmenes, rompiendo así la superficie plana de la cubierta (Fig. 5).

El bloque laminar, con un alzado de 40,78 m a la avenida²³, da la sensación de ser independiente, aunque realmente no lo es, ya que hasta la planta tercera es una

²³ ROCHE, A., art. cit., p. Ciudadanos Málaga 7.

prolongación del cuerpo cúbico. En la planta baja de la fachada sur se encuentra el acceso principal de la Delegación, con una cota de dos metros sobre la línea de calle que se salva mediante una escalinata bajo la que se dispuso un depósito de agua. En este prisma longitudinal las oficinas se distribuyen a ambos lados de un corredor central iluminado por cada uno de sus extremos, proyectándose así una línea vertical de vanos en sus caras menores. En planta el espacio casi exclusivamente destinado a ascensores, escaleras principales y vestíbulos, sobresale levemente hacia el norte. La planta novena posee un tratamiento distinto mediante el uso de piezas horadadas con el doble de anchura (2,50 m) al sur, tras ellas se distribuye una terraza corrida de 1,20 m de profundidad para las viviendas principales, mientras que la décima, la menor de todas, se corresponde con el espacio de servicios antes indicado. En estas últimas plantas –destinadas a residencias²⁴– la fachada norte oculta terrazas de servicios tras los elementos de hormigón con lamas (de nuevo de 2,50 m) (Figs. 6 y 7).

5.2. *La fachada elemento protagonista del inmueble*

La parte más novedosa en relación a los proyectos anteriores corresponde al tratamiento de la fachada a través de piezas de hormigón prefabricadas en las que se abren vanos acristalados, y que son, tanto funcional como estéticamente, el elemento más destacado de este edificio. *Más de mil puntos de luz agujerean los cuerpos modulares de hormigón embellecido del edificio más emblemático de la función pública [de Málaga]*, con estas palabras subtitulaba la periodista Susana Villaverde su artículo sobre Hacienda; *Arte numérico de hormigón y cristal*²⁵, sugerente epígrafe que pretende resumir su complejo entramado matemático e ingenieril.

La idea de los módulos prefabricados se recoge por primera vez en el apartado *Composición general* de la memoria del anteproyecto de diciembre de 1972. La prioridad que se marcó fue la funcionalidad, debido al carácter administrativo del inmueble. El diseño derivó a partir de las medidas necesarias para el edificio, teniendo en cuenta los espacios de oficinas y aparcamientos. De la coordinación de ambos se obtuvo un módulo de 1,25 m que *se descompone en ventanas de 0,80 m y paños ciegos de 0,45 m*²⁶. La estructura de pilares del edificio tiene una luz de 5 m (4 módulos) para los espacios correspondientes a los aparcamientos –ancho de dos vehículos–, de 7,50 (6 módulos) para las calles de garaje, y de 6,25 (5 módulos) para el núcleo de comunicaciones vertical de los ascensores, dando lugar a plantas fácilmente adaptables a las necesidades y en las que se disponen oficinas con una anchura mínima de 2,50 (2 módulos); la cuadrícula estructural del edificio se corresponde con 0,625 (1/2 módulo). Así mismo se combina con la altura nece-

²⁴ Una de las viviendas ha sido reconvertida en oficinas. C. Gutiérrez de Pablo.

²⁵ VILLAVERDE, S., «Arte numérico de hormigón y cristal», *El Mundo*, Málaga, 18-04-2005, p. M8.

²⁶ A.D.H.M., c/4, CABALLERO, E. y DORRONSORO, J. L., «Proyecto de Delegación...», *op. cit.*, p. 2.



FIG. 6. E. Caballero y J. L. Dorronsoro, *Delegación de Hacienda en Málaga, 1975-1979.*
Vista aérea de las fachadas sur y oeste, 1979.



FIG. 7. E. Caballero y J. L. Dorronsoro, *Delegación de Hacienda en Málaga, 1975-1979.*
Vista aérea de las fachadas norte y este, 1979.

saría de las plantas dando lugar a *una retícula uniforme –con sólo 3 ó 4 variantes– de 1,25 × 3,50 m*²⁷. Dorronsoro solicitó al Instituto de Ciencias de la Construcción Eduardo Torroja²⁸ un especialista en el tema²⁹.

Cada una de estas celdas se cierra con una pieza de hormigón prefabricado con un peso de cuatro toneladas³⁰ y en cuyo centro se dispone un vano. En relación al plano de la ventana, denominado *plomo* en la Memoria (+0,00 m), los testeros ciegos del inmueble, como el zócalo sobre el que descansa, y que se adapta a la cota del solar, se encuentran a +0,25 m mientras que el borde de los elementos de hormigón a +0,50, creándose así un juego de planos –plomos– en profundidad que además hacen uso de distintos materiales: aluminio y vidrio para las ventanas³¹ (plomo +0,00 m), hormigón blanco prefabricado acabado al chorro de arena para las piezas prefabricadas (plomo +0,50), *que enlazan con el anterior mediante cuatro planos inclinados que forman un tronco de pirámide cuadrangular en cada elemento de la retícula*³², y chapado de placas de granito rosa de porriño rugoso *traído expresamente desde Galicia*³³ para los testeros ciegos (plomo +0,25). Los ángulos de inclinación son distintos en el plano superior que en el inferior; para la limpieza se estudiaron detenidamente sus pendientes y la rugosidad a razón de que el agua de la lluvia pudiera eliminar la suciedad acumulada, evitando así el aspecto sucio que suele adquirir el hormigón con el paso del tiempo. Su forma abocinada y el color blanco –era necesario que todos los módulos tuvieran la misma tonalidad³⁴– permiten una mayor entrada de luz (Figs. 8 y 9). Delicados fueron la ejecución y desencofrado de las piezas para evitar roturas. También se tuvo en cuenta que la futura erosión de la superficie fuera la menor posible. Los únicos vanos donde no se disponen prefabricados son aquellos que se orientan hacia los patios interiores –con idénticas dimensiones– y los huecos de vidrieras, que no son visibles desde el exterior del inmueble. En este hecho se destaca la fuerza visual que se le concedió a los prefabricados de la Delegación.

5.3. *La distribución de las plantas*

Los tres sótanos se destinan a garaje con acceso por el primero en la fachada norte –con puerta estanca por motivos de seguridad por la cota del Guadalmedina–³⁵;

²⁷ *Ibidem*, p. 3.

²⁸ Centro de investigación y asistencia científico-técnica en el ámbito de la construcción perteneciente al Consejo Superior de Investigaciones Científicas (C.S.I.C.).

²⁹ CABALLERO MONRÓS, E., «Aniversario Delegación...», *op. cit.*, s.p.

³⁰ VILLAVARDE, S., art. cit., p. M8.

³¹ Por temas de sellados, se ha cambiado toda la carpintería de las ventanas, teniendo el máximo respeto hacia los elementos de hormigón prefabricados.

³² *Vid.* el apartado «Composición General del Edificio», en A.D.H.M., c/4, CABALLERO, E. y DORRONSORO, J. L., «Proyecto de Delegación...», *op. cit.*, pp. 3-4.

³³ ROCHE, A., art. cit., p. Ciudadanos Málaga 6.

³⁴ J. L. Dorronsoro Arigo.

³⁵ Los problemas ocasionados por el nivel freático son tales que actualmente hay instaladas cuatro bombas que continuamente sacan agua de los sótanos para evitar su inundación.



FIG. 8. *E. Caballero y J. L. Dorronsoro, Delegación de Hacienda en Málaga, 1975-1979. Fachada principal, 2008.*



FIG. 9. *E. Caballero y J. L. Dorronsoro, Delegación de Hacienda en Málaga, 1975-1979. Detalle de los prefabricados, 2008.*

la conexión entre ellos se realiza a través de rampas en aspa y una escalera. El semisótano se destina a usos independientes de las oficinas de la Delegación. Éstas ocupan las plantas comprendidas entre la baja y parte de la novena; en origen, en la idea de Dorronsoro de aprovechar al máximo la edificabilidad del solar, la séptima y octava quedaron completamente libres. A comienzos del siglo XXI se pensó ampliar en altura el volumen horizontal del inmueble para dar cabida a más dependencias, acción que hubiese desvirtuado completamente el equilibrio del edificio.

5.4. *Los imprevistos que retrasaron las obras y dispararon el presupuesto*

Junto a Caballero y Dorronsoro trabajaron los aparejadores Eduardo Montiel Puebla, Ignacio Picatoste Baeza y Ricardo Tejero Mateo. Varios fueron los inconvenientes que retrasaron la licitación de las obras de construcción hasta el 7 de abril de 1975³⁶, adjudicándose a la contrata Gutiérrez y Valiente (Guvasa) *previo concurso-subasta*³⁷. La empresa decidió asignar como director de las obras al Ingeniero Industrial José Emilio Herráiz Toledo³⁸. Las obras comenzaron el 23 de mayo de ese mismo año y el documento que afirma que el inmueble está completamente terminado se fecha a 7 de junio de 1979, momento del traslado desde el Palacio de la Aduana. Aunque ese año fue abierta al público, la Delegación *no se inauguró oficialmente*³⁹, y el Acta de recepción definitiva de las obras no fue firmada hasta el 7 de junio de 1980⁴⁰. Como bien indica Caballero en sus memorias, el único problema que resultó ser beneficioso, de todos aquellos que dilataron la construcción entre 1975 y 1979, fue la construcción de un cajón de hormigón a modo de muro pantalla para alcanzar el nivel freático, que permitió construir tres sótanos, en lugar del único proyectado en principio.

6. LA ADMIRACIÓN POR EL ARQUITECTO MARCEL BREUER

En sus memorias Caballero reproduce parte del texto de la ponencia que impartió para celebrar el 25.º aniversario de la Delegación, donde explicó que *el aspecto exterior de sus fachadas, estaba inspirado en una corriente en boga entonces en EE.UU. que utilizaba [...] el hormigón cuidadosamente prefabricado como elemento*

³⁶ A.D.H.M., c/6, «Acta de replanteo previo del edificio para Delegación de Hacienda de Málaga».

³⁷ A.D.H.M., c/6, [Solicitud de ampliación del plazo de terminación de obras], Madrid, 1-06-1977, p. 1.

³⁸ J. E. Herráiz Toledo, Ingeniero Industrial; ha sido una pieza importante en cuestiones de ingeniería porque ha realizado innumerables viajes al extranjero para ampliar conocimientos en su campo y aplicarlos en España.

³⁹ CABALLERO MONRÓS, E., «Aniversario Delegación...», *op. cit.*, s.p.; «El actual delegado de la Agencia Estatal Tributaria, José Luis González, conserva el protocolo que se redactó para aquella frustrada ocasión», en ROCHE, A., art. cit., p. Ciudadanos Málaga 7.

⁴⁰ Cf. A.D.H.M., c/6, [Solicitud de ampliación... *op. cit.*] y c/10 y c/10 bis, *Nueva Delegación. Certificaciones*.

*decorativo y estético*⁴¹. En 1972, fecha en la que se redacta el anteproyecto de la parcela 4, el *Museum of Modern Art* (MoMA) de Nueva York presentaba una retrospectiva dedicada a Marcel Lajos Breuer –la primera dedicada allí a un arquitecto vivo– que posteriormente se repetiría en París y Berlín. Más célebre por su obra arquitectónica en América, donde marchó en 1937, que en Europa, donde era más conocido por el diseño de mobiliario con acero tubular, en el momento de la concepción del diseño del inmueble malagueño por parte de Caballero y Dorronsoro, la figura de Breuer tenía un importante peso en la arquitectura de su momento, muestras de ellos fueron las numerosas monografías sobre él escritas, traducidas a distintos idiomas que ayudaron a la difusión de su arquitectura, y los diversos encargos que le solicitaron para el viejo continente⁴².

6.1. *Un material por excelencia: el hormigón armado*

En la trayectoria arquitectónica de Breuer cabe destacar la Sede central de la Unesco (1953-1958, París, Francia)⁴³, que marca un punto de inflexión en su carrera, pues gracias a ella alcanzaría la fama internacional. El proyecto fue elaborado en colaboración con Bernard Zehruss y el ingeniero civil italiano Pier Luigi Nervi⁴⁴, quien ya era famoso por el uso del hormigón en sus construcciones. Será a partir de esta labor cuando decididamente Breuer empiece a trabajar con dicho material –primer proyecto en el que lo manipuló a gran escala–, llegando a convertirse en elemento clave y representativo de su obra. Así, desde la década de los cincuenta se especializaría en el uso del hormigón visto en sus construcciones, *siendo uno de los primeros arquitectos estadounidenses en utilizarlo*⁴⁵. En 1973 afirmó: *El arquitecto puede expresarse plenamente como artista por medio del hormigón*. No se

⁴¹ CABALLERO MONRÓS, E., «Aniversario Delegación...», *op. cit.*, s.p. y *Memorias...*, *op. cit.*, p. 59.

⁴² M. L. Breuer (Pecs, Hungría, 22-05-1902 – Nueva York, EE.UU., 01-07-1981) estudio en la Bauhaus de Weimar formándose con Walter Gropius (1883-1969); fue de generación posterior a la de los grandes maestros (Ludwig Mies van der Rohe, 1886-1969 y Le Corbusier, 1887-1965) sus primeros proyectos arquitectónicos se remiten a 1923, *vid. Marcel Breuer Papers Online* [en línea], Archives of American Art (A.A.A.), Washington DC, Smithsonian Institution, 2005, dirección U.R.L.: <<http://www.aaa.si.edu/collectiononline/breumarc/index.cfm>> [consulta: 22 de mayo de 2008]. En 1956, junto a un grupo de socios (entre ellos Herbert Beckhard, Robert F. Gatje y Hamilton Smith; Tician Papachristou se une en 1965) el estudio *Marcel Breuer Associates, Architects and Planners* (M.B.A.), que lideró hasta 1976 por motivos de salud. En 1970 contaba con oficinas en Nueva York y París, *vid. MUROTANI, B.* (ed.), «M.B.A., Marcel Breuer Associates / Architects and Planners: The legacy of Marcel Breuer», *Process: Architecture*, n.º 32, Tokyo, Process Architecture, 1982. Su butaca B3, de 1926, rebautizada *Wassily* en 1962, es mundialmente conocida.

⁴³ PAPACHRISTOU, T., *Marcel Breuer. Nuevas construcciones y proyectos*, Barcelona, Gustavo Gili, 1970, p. 225, otros autores adelantan un año la construcción, cf. COBBERS, A., *Marcel Breuer 1902-1981. Definidor formal del siglo XX*, Köln, Taschen, 2007, p. 55. y REMMELE, M. y Von VEGESACK, A. (eds.), *Marcel Breuer, diseño y arquitectura*, Weil am Rhein, Vitra Design Museum, 2003, p. 445.

⁴⁴ P. L. Nervi (Sondrio, Italia, 21-06-1891 – Roma, Italia 09-01-1979) se graduó en la Facoltà di Ingegneria dell'Università di Bologna.

⁴⁵ COBBERS, A., *op. cit.*, p. 14.

puede olvidar que se trata de uno de los materiales decisivos de la arquitectura del siglo XX, junto al acero y el cristal.

No menos significativo resulta el Centro de investigaciones I.B.M. (1960-1961, La Gaude, Francia)⁴⁶, cuya novedad constructiva fue el sistema de módulos prefabricados que se aplicó a sus fachadas. *El reglamento de construcción francés prescribía iluminación natural para todos los espacios de trabajo*⁴⁷, debido a ello las alas de esta sede se presentan alargadas y con pocos metros de profundidad, permitiéndose la iluminación del interior del edificio a través de los vanos proyectados. La misma solución parecen haber tomado Dorronsoro y Caballero, pudiéndose presentar un paralelismo entre el desarrollo del edificio francés y el bloque laminar de la Delegación, que además abre ventanas en sus extremos menores, en cierto modo parecidas; en el bloque cúbico de Málaga, la iluminación natural se consigue con la ayuda de los patios horadados en la compactación del volumen.

Este sistema a partir de módulos prefabricados abarataba el presupuesto y lo agilizaba. Breuer se sentía orgulloso de que el importe de sus proyectos no superaba el límite impuesto por los comitentes; 'manifiesto' enraizado con la ideología de su antigua escuela, la Bauhaus, donde a través de la producción en serie se buscaba el descenso de los costes (Fig. 10). En esta misma particularidad fue donde destacó el trabajo del Ingeniero Herráiz. Tras los cálculos realizados resultaba excesivamente caro efectuar los módulos de hormigón armado en Madrid y posteriormente transportarlos hasta la ciudad andaluza, por lo que propuso fabricarlos en Málaga. El trabajo se realizó en una industria ubicada cerca de Huelin⁴⁸ a escasos kilómetros del lugar de trabajo, lo que abarató considerablemente los gastos, principalmente el transporte. Esta compañía, con sede central en Sevilla, había trabajado anteriormente con prefabricados, pero a un nivel mucho más modesto, por lo que Herráiz tuvo que dar las pautas para desarrollar las piezas, para lo que contó con un ingeniero formado en Bélgica que trabajaba en dicha empresa. Se diseñó una estructura de hormigón sólida que se iría anclando al esqueleto de pilares metálicos a través de soldadura. Con todo esto lo que Herráiz quería hacer ver era que en Málaga *realmente existía una modernidad* y que en ella se podía construir completamente un edificio de esta envergadura, y aunque cuando Guvasa solicitó sus servicios ya estaba decidido construir la Delegación a través de prefabricados, hay que subrayar que el ingeniero participó en la misma medida que los arquitectos en el desarrollo del sistema modular.

⁴⁶ PAPACHRISTOU, T., *op. cit.*, p. 25; para otros entre 1960 y 1962, cf. COBBERS, A., *op. cit.*, p. 70. y REMMELE, M. y Von VEGESACK, A. (eds.), *op. cit.*, p. 445. Obra también de Robert F. Gatje.

⁴⁷ COBBERS, A., *op. cit.*, p. 70.

⁴⁸ Barrio de Málaga ubicado en su costa occidental. Agradezco estos datos a J. E. Herráiz Toledo. El interés que depositó en llevar a cabo este proyecto fue tal que siempre fue elogiado por ambos arquitectos: Dorronsoro afirmaba que se lo tomó como un reto personal, y Caballero lo define como *verdadero artífice de muchas de las cosas buenas que tiene este edificio*. CABALLERO MONRÓS, E., «Aniversario Delegación...», *op. cit.*, s.p.

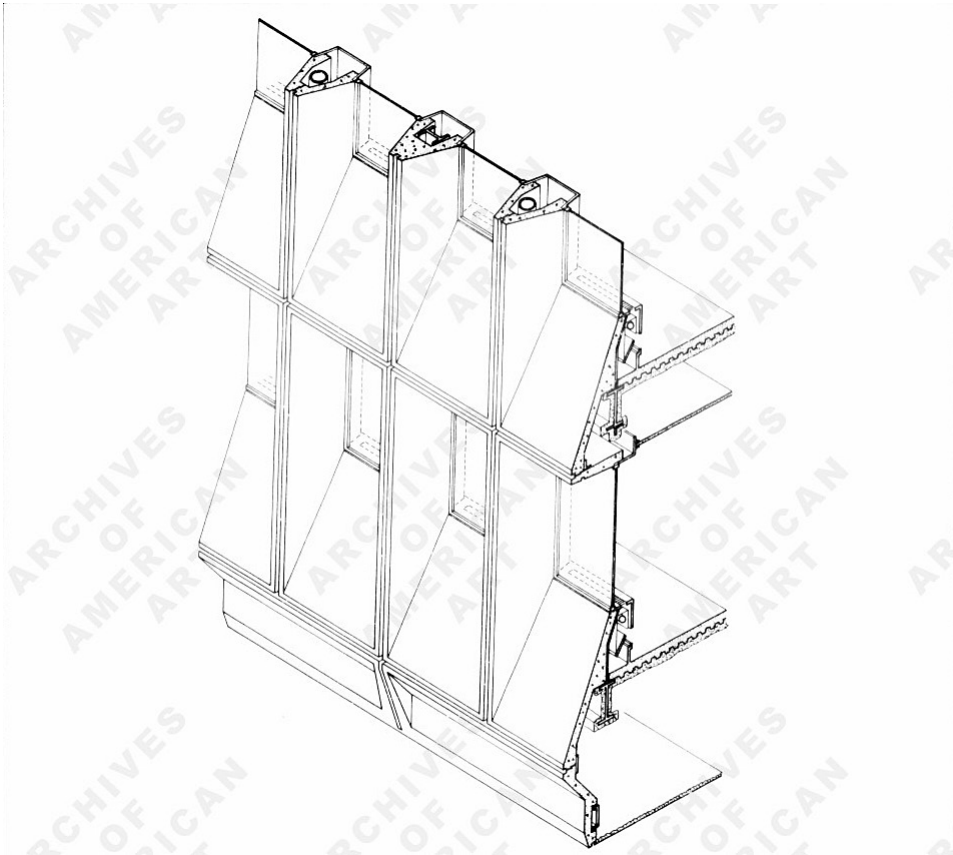

FIG. 10. *M. Breuer y R. F. Gatje, Armstrong Rubber Company, en West Haven, Connecticut, Estados Unidos, 1965-1969. Detalle de los prefabricados y la estructura de la fachada.*

La admiración y respeto que sintieron Caballero y Dorronsoro por Breuer se hace patente a través de las referencias de éste toman para el diseño del edificio gubernamental. El elemento principal que lo cita en la Delegación malagueña es, como ya se ha indicado, el tratamiento de las fachadas a partir de módulos prefabricados, que remite al Centro I.B.M., además de a la Ciudad de Recreo Flaine (1960-1970, Alta Saboya, Francia)⁴⁹, donde el diseño de los paneles de las oficinas, presentan planos inclinados encima y debajo de la ventana, mucho más cercanos a los de Hacienda. Las líneas ascendentes de ventanas que iluminan los corredores del bloque laminar y que asoman a sus lados menores aluden, con una menor proyección, a la gran moldura vertical ciega del cerramiento del extremo del Edificio para la dirección general del Department of Housing and Urban Development (H.U.D.) (1963-1968,

⁴⁹ Obra también de Robert F. Gatje.



FIG. 11. *M. Breuer y R. F. Gatje, Armstrong Rubber Company, en West Haven, Connecticut, Estados Unidos, 1965-1969.*

Washington D.C., Estados Unidos)⁵⁰. Aunque la obra con la que quizás guarde más relaciones formales es el *Armstrong Rubber Company* (1965-1969, West Haven, Connecticut, EE.UU.)⁵¹, que se encuentra casi totalmente conformado por prefabricados con ventanales, posee acceso principal protegido con saledizo de hormigón y se dispone en dos bloques, uno horizontal y otro vertical; inclusive aparecen coronando el cuerpo bajo las piezas de menor tamaño que en Málaga separan la planta baja de la primera y las piezas del ático –cegadas aquí– a las que se alude en el cierre de las viviendas en la planta novena de la institución malagueña (Fig. 11), al igual que en el proyecto de la torre *Charles Center* (1968, Baltimore, Maryland, EE.UU.)⁵². Algunas de estas conexiones con la obra de Breuer son tan sutiles como el uso del granito rugoso –rosa en este caso– para el cerramiento de los muros ciegos, ya aplicado en la *Unesco de París*.

Resulta importante destacar que estas referencias en la Delegación de Málaga fueron una influencia innovadora y totalmente coetánea, trasladada a una ciudad

⁵⁰ Departamento de Vivienda y Desarrollo Urbano. Obra también de Herbert Beckhard, Nolen-Swinburne & Associates, Filadelfia.

⁵¹ Obra también de Robert F. Gatje.

⁵² Obra también de Hamilton Smith.

que necesitaba dotarse de importantes reseñas arquitectónicas contemporáneas. El arquitecto húngaro hace uso de edificios cerrados en sí mismo, con *una piel claramente definida*⁵³ en la que destaca *la configuración plástica de sus fachadas, enormemente estructuradas y con numerosas ventanas, haciendo que el volumen pase a un segundo término*⁵⁴, de igual modo se presenta el inmueble de Hacienda. Además sería fiel al sistema de fachada portante, dejando de lado la solución del cerramiento a través del muro cortina –muy utilizado en la arquitectura internacional del momento– pues le resultaba molesta la disposición libre de soportes y su ubicación tras grandes ventanales, idea que también Caballero desechó para su solución final: *El muro cortina es un elemento muy endeble, no me satisface. Breuer cuidaba el detalle y la textura de sus materiales: los motivos del enfoscado, el colorido y la rugosidad, así como las vetas del hormigón visto*⁵⁵, las mismas preocupaciones que tuvieron Dorronsoro, Caballero y Herráiz.

7. LOS MOTIVOS PLÁSTICOS DEL EDIFICIO

En el alzado sur se encuentran los únicos elementos escultóricos de esta Delegación. Los arquitectos encargaron personalmente el trabajo a Manuel Iglesias Pérez⁵⁶ –con quien ya habían trabajado– en el verano de 1978, aunque la reserva de espacios para la ubicación de los relieves ya parecía entreverse en el boceto de 1972 que dispone el bloque laminar en la fachada norte.

El primer motivo se ubica en la gran marquesina –estructura común del Movimiento Moderno– de acceso (Fig. 12). En principio, ésta había sido pensada totalmente maciza, siendo idea de Herráiz reducirla sólo a placas de hormigón para eliminar peso⁵⁷. Este elemento nace del plano de la fachada y crea una línea horizontal de piezas menores en hormigón que recorren el perímetro del edificio entre la planta baja y la primera, permitiendo así ubicarlas; tiene forma de ‘U’ invertida y sus medidas se corresponden con las proporciones de los prefabricados y sus planos inclinados. Se sustenta, a la mitad de su vuelo, en una gran viga que se prolonga más allá de la anchura del saledizo, y que descansa en sendos pilares ubicados en las zonas verdes que flanquean el pasillo de acceso. Su estructura arquitectónica ya estaba diseñada en el proyecto de 1973 y, aunque de menores dimensiones, evoca la del *Cleveland Museum of Art* (1960-1970, Ohio, EE.UU.), obra de Marcel Breuer y Hamilton Smith, que en cambio se sustenta en dos pares de pilares (Fig. 13). Iglesias indica que se trataba de *una masa que ya existía*, en la que desligó las formas, presentando una sucesión de caracteres que indican la finalidad para la que estaba concebido el edificio

⁵³ COBBERS, A., *op. cit.*, p. 8.

⁵⁴ REMMELE, M. y Von VEGESACK, A. (eds.), *op. cit.*, p. 28.

⁵⁵ COBBERS, A., *op. cit.*, p. 15.

⁵⁶ M. Iglesias Pérez empezó su carrera como Delineante, formó parte del grupo que creó el Departamento de Diseño Gráfico de la Diputación de Málaga y ha trabajado sobre todo en Arquitectura, decorando y diseñando interiores; aunque ya está jubilado siguen encargándole proyectos y estudios.

⁵⁷ J. E. Herráiz Toledo.



FIG. 12. *E. Caballero y J. L. Dorronsoro, Delegación de Hacienda en Málaga, 1975-1979. Marquesina y relieves, 1979.*

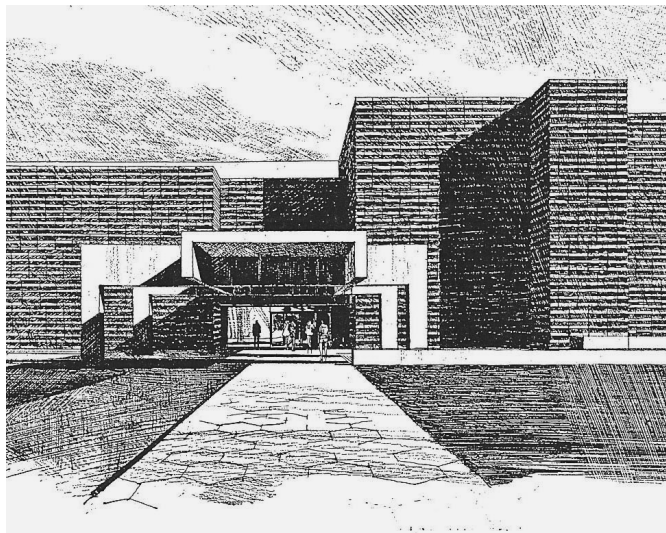

FIG. 13. *M. Breuer y H. Smith, Cleveland Museum of Art, en Cleveland, Ohio, Estados Unidos, 1960-1970. Detalle del ingreso.*

DELEGACIÓN DE HACIENDA, con una grafía de trazo sencillo. También fue idea del autor la sensación de proyección de las letras a través de la incisión en toda la superficie del encofrado; su intención fue la de imprimir fuerza plástica al texto.

Flanqueando este acceso se sitúan, en el espacio correspondiente a cuatro módulos (5,00 × 3,50 m), dos bajorrelieves rectangulares (plomo +0,00) realizados con el mismo material que los prefabricados. Su desarrollo plástico se lleva a cabo a partir de motivos geométricos que según el artista pueden relacionarse con el *expresionismo abstracto (lejos de lo informal)*, si bien su abstracción geométrica, cercana a lo orgánico, tiende a cierto lirismo⁵⁸. La finalidad principal de esta composición se centró en el mensaje que debía transmitir. Se trata de una representación intelectual de la Hacienda Española, resultando interesante la idea de mostrar en el exterior el mecanismo que se lleva a cabo en el interior tanto del inmueble como de la propia institución. Esta representación abstracta unida a la profundidad de su mensaje expone una lectura compleja de interpretar por el público general. Son dos alegorías que *quieren recoger la actividad económica de la Hacienda Pública del Estado Español: por un lado el Ingreso Público y por el otro el Gasto Público*. Existe un elemento común en ambos: una flor de seis pétalos, siendo el punto de fuga de sendos motivos; según Iglesias *la flor era por aquel entonces símbolo de Hacienda* y aparecía en sus publicaciones.

El primero de ellos representa el Ingreso Público (Fig. 14) –situado a la derecha del acceso–. Es el poder coactivo ejercido por el Estado, su finalidad es la obtención de los recursos financieros necesarios programados. Dicha retribución se lleva a cabo a través de siete vías⁵⁹, que se representan a través de formas ‘radiales tangentes’ a modo de escalones curvilíneos y cuyo eje de giro es la flor. Los ingresos aparecen como triángulos rectangulares dispuestos en forma de espiral; en algunos de ellos se prolonga la línea de uno de sus catetos, dándose lugar a pequeños planos que dan más profundidad al relieve. Éstos son más destacados por su proyección volumétrica y el tratamiento rugoso de sus superficies así como en los pétalos, debido a lo cual en torno a ellos se acentúan algo más los claroscuros. Con esto se ha pretendido destacar la importancia que tienen estos beneficios económicos que se forman y que se vierten a modo de remolino en la flor de Hacienda alimentándola; para incidir en esta idea su corola se ha dispuesto de forma convexa.

La segunda alegoría hace mención al Gasto Público (Fig. 15) –a la izquierda–. Éste se distribuye a través de tres corrientes, que parten desde la flor y tienden a desaparecer del plano en relación a los beneficios que originan⁶⁰. La disposición

⁵⁸ Maite Méndez Baiges, Profesora de la Universidad de Málaga.

⁵⁹ Impuestos (directos e indirectos), contribuciones especiales, tasas con precios políticos, tasas con precios públicos, deuda pública, venta con precios privados (amortizaciones) e ingresos extraordinarios (emisión de billetes sin cobertura). IGLESIAS PÉREZ, M., «Delegación de Hacienda de Málaga. Bajorrelieves y marquesina», ponencia de la *Sesión conmemorativa del 25.º...*, *op. cit.*, s.p. Agradezco al autor los datos e imágenes aportados.

⁶⁰ Los productivos (consumo e inversión, adquisiciones, bienes y servicios, infraestructuras, etc.) aparecen como una línea vertical que genera una sucesión de elementos alineados en la parte inferior del

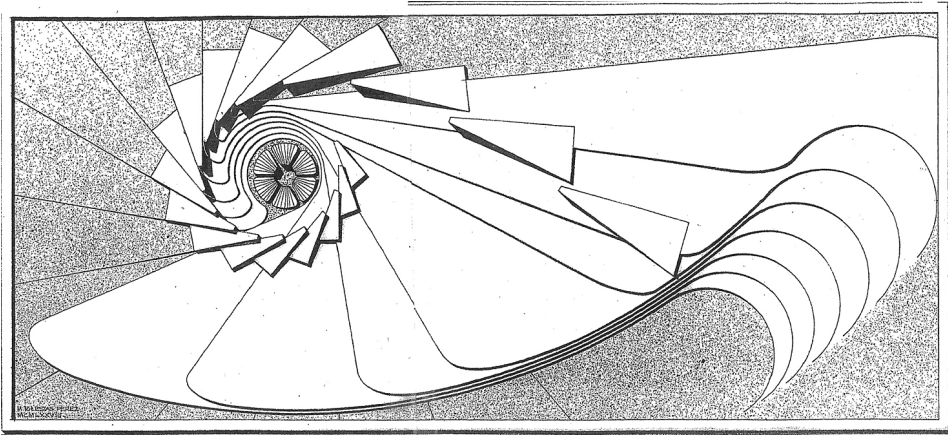

FIG. 14. M. Iglesias, relieve del Ingreso Público, 1978.

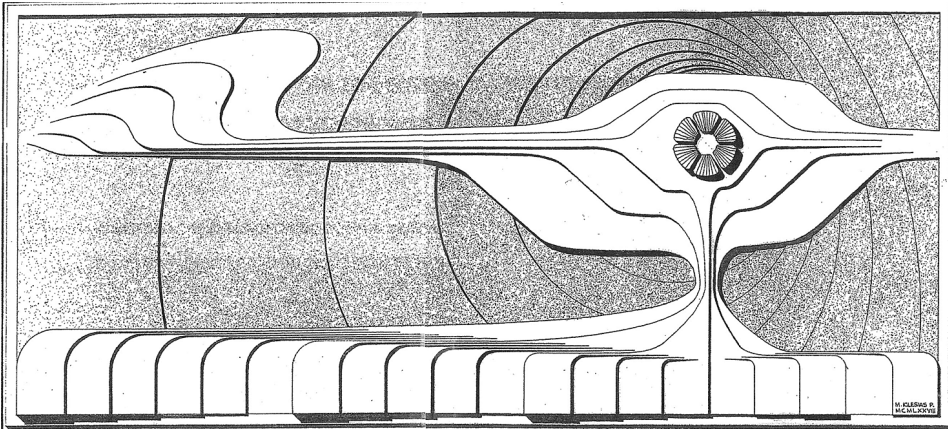

FIG. 15. M. Iglesias, relieve del Gasto Público, 1978.

cóncava de los pétalos de la flor quiere aludir al vaciado de la misma, sensación que se acentúa con los círculos que dan profundidad a la obra en el plano posterior. En este caso son la flor y las piezas de los resultados de la corriente productiva –*conforman el incremento de la Renta Nacional y por consiguiente el del bienestar nacional*– los que poseen un mayor volumen y un tratamiento rugoso en la superficie, denotando su importancia.

Iglesias presentó distintas propuestas a los responsables del proyecto, siendo ésta la que seleccionaron. Los bocetos finales están fechados en ese mismo año con la

relieve haciendo mención a cada uno de sus resultados; los redistributivos (desempleo, clases pasivas, pensiones, otras ayudas sociales, etc.) serían la línea horizontal que se dirige hacia la izquierda y se desvanece paulatinamente; y los consuntivos (ayudas prestadas a países extranjeros y al desarrollo externo sin contraprestaciones) desaparecen rápidamente al proyectarse fuera del plano el trazo que los representa.



FIG. 16. M. Barbadillo, vidriera de la escalera principal, 1978.

numeración romana MCMLXXVIII, utilizada a veces en las obras del período. Los trabajos de moldeado y vertido los realizó el escayolista Pepe Bonilla.

Otro elemento destacable en el inmueble es la llamativa vidriera de la escalera principal, diseñada por Manuel Barbadillo⁶¹ (Fig. 16). Esta obra pone el toque de color a través del uso de tonos llamativos, atravesados por los rayos de luz, que además se reflejan en el pulido granito multiplicándose así su efecto, ciertamente pictórico, en un edificio ‘gobernado’ principalmente por el color blanco –del hormigón– y rosa –del granito–. Los vidrios se disponen en el flanco frontal de la escalera –muro occidental–, dividiéndose en cuatro ventanales, creando una composición ‘pictórica’, definida como *numerología de colores*⁶², que se basa en los cometidos de la Delegación de Hacienda, donde números, signos, funciones, gráficas y barras son usados para los diversos cálculos relacionados con la Economía. La firma del autor nos indica: *M. BARBADILLO 1978 REALIZACIÓN VITRALES ARTÍSTICOS AVEFRÍA, 23 MADRI[D]*, Las vidrieras vienen recorridas en acción ascendente por las barras y gráficas de las operaciones algebraicas ya que se trata de un mismo diseño continuo, destacándose entre ellas cifras y signos aritméticos, que aunque

⁶¹ M. Barbadillo (Cazalla de la Sierra, Sevilla 08-06-1929 – Málaga, 07-09-2003) asistió al estudio del pintor Arpa y a la Escuela de Artes y Oficios de Sevilla, pero se le considera autodidacta, AGUILAR GARCÍA, M. D. y CAMACHO MARTÍNEZ, R., «Vanguardia y Tradición en la pintura de Manuel Barbadillo», *Boletín de Arte*, n.º 3, Málaga, Universidad, 1982, p. 235.

⁶² VILLAVERDE, S., art. cit., p. M8.

concebidos para ser vistos desde la escalera, en ocasiones aparecen girados hacia el patio.

Hay que citar también la reja metálica que separa el jardín de la zona pública de la acera, proyectada por el propio Dorronsoro; su diseño geométrico de piezas rectangulares remite a la idea de los prefabricados del edificio.

8. CONCLUSIONES

Debido a la importancia que correspondía al nuevo inmueble que acogiese las dependencias de la Delegación de Hacienda de Málaga como elemento representativo de la Administración y del Estado, se plantearon diversas propuestas de ubicación para el mismo, si bien una de las actuaciones más importantes que se estaban llevando a cabo en la ciudad: el nuevo Polígono Residencial del Instituto Nacional de la Vivienda en la Prolongación de la Alameda que aportaría la imagen de modernidad que la urbe deseaba ansiadamente, fue el marco idóneo para su establecimiento definitivo. Su nueva situación privilegiada convertiría este edificio en pieza clave del cambio urbanístico que se estaba gestando en Málaga en esos años. Esto estimuló a solicitar un proyecto personalizado para la capital de la Costa del Sol, que sería firmado por los arquitectos de Hacienda destinados en dicha provincia, abandonándose así los diseños enviados desde Madrid.

Conscientes de encontrarse ante lo que iba a ser su obra gubernamental más importante, los autores Caballero Monrós y Dorronsoro Fernández tuvieron siempre presente como objetivo realizar completamente en Málaga una arquitectura moderna y actual, que sirviera de referente, demostrando así que la ciudad en la que se construía había dado su tan deseado paso a la modernidad. Para ello tomaron ideas de la arquitectura internacional que hacía uso del hormigón armado a través de elementos prefabricados. El nuevo proyecto permitió un abaratamiento considerable en los gastos del presupuesto debido al uso de las piezas seriadas y total libertad en la distribución de las plantas. El propio Eduardo Caballero lo describe así en sus Memorias, donde retoma el texto del 25.º aniversario:

... Málaga tiene bastantes edificios interesantes después de su Catedral pero no muchos administrativos, ya que dejando aparte la Aduana [...] y los otros del Parque, sólo parecen dignos de mención dos: Correos y esta Delegación de Hacienda. Si añadimos a esto su posición privilegiada y su buen ver –tanto de origen como de mantenimiento– bien podemos aceptar que éste sea lo que se dice un edificio representativo de la Málaga actual⁶³.

FUENTES GRÁFICAS

FIG. 1. A.D.H.M., c/16, *Nueva Delegación. Anteproyecto*, «Anteproyecto de edificio para Delegación de Hacienda en Málaga», Madrid, Subdirección de Obras y Asuntos Generales, abril de 1966 [planos].

⁶³ CABALLERO MONRÓS, E., *Memorias...*, *op. cit.*, p. 58.

- FIG. 2. Unidad Apoyo S.G. de Información, Documentación y Publicaciones) «RV: Fotos Delegaciones Hacienda [Delegación de Badajoz]» [email], [recibido: 02 de junio de 2008], mandado por Isabel Fernández-Bravo.
- FIG. 3. A.D.H.M., c/16, CABALLERO, E. y DORRONSORO, J. L., «Anteproyecto de Delegación de Hacienda de Málaga», Málaga, febrero de 1972 [planos].
- FIG. 4. A.D.H.M., c/16, s.l., s.a. [plano].
- FIG. 5. Carlos Gutiérrez de Pablo, de la ponencia de la *Sesión conmemorativa del 25.º aniversario del edificio de la Delegación de Hacienda. Mesa redonda a cargo de los ejecutores del edificio*, Málaga, 14 de abril de 2004, s.p.
- FIG. 6. Paisajes Españoles, ref. 320480, en el archivo privado de Eduardo Caballero Monrós, ex libris 2520, álbum de fotografías de la Delegación de Hacienda de Málaga, 1979.
- FIG. 7. *Ibidem*, ref. 320482.
- FIGS. 8, 9 y 16. Antonio Jesús Santana Guzmán.
- FIG. 10. *Marcel Breuer Papers Online* [en línea] 1920-1986. Series 8.11.1: Armstrong Rubber Company, New Haven, Connecticut. Clippings (Reel 5732, Frames 340-353), Archives of American Art (A.A.A.), Smithsonian Institution, Washington D.C., 2005, dirección U.R.L.: <<http://www.aaa.si.edu/collectionsonline/breumarc/index.cfm/fuseaction/Main.Image/CollectionsOnlineImageID/274903>> [consulta: 22 de mayo de 2008].
- FIG. 11. *Ibidem* (Reel 5732, Frames 414-417), dirección U.R.L.: <<http://www.aaa.si.edu/collectionsonline/breumarc/index.cfm/fuseaction/Main.Image/CollectionsOnlineImageID/274967>> [consulta: 22 de mayo de 2008].
- FIG. 12. Archivo privado de Eduardo Caballero Monrós, ex libris 2520, álbum de fotografías de la Delegación de Hacienda de Málaga, 1979.
- FIG. 13. PAPACHRISTOU, T., *Marcel Breuer. Nuevas construcciones y proyectos*, Barcelona, Gustavo Gili, 1970, p. 184.
- FIGS. 14 y 15. Manuel Iglesias Pérez, diseños de los bajorrelieves del edificio de la Delegación de Hacienda de Málaga, 1978.